

Manuel Utilisateur

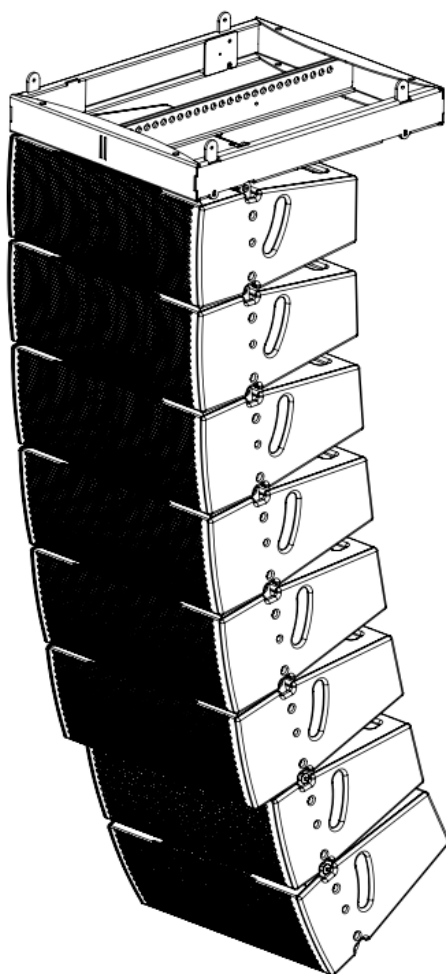

Informations générales

Uniline Compact - Manuel utilisateur
01/2022

APG France (Active Audio / Arbane Groupe)
8 Rue Johannes Gutenberg - 44340 Bouguenais- France
Tél : 02.40.46.66.64
www.apg.audio/fr

| | |
|--|----|
| 1. Remarques de sécurité et informations générales | 5 |
| 2. La gamme Uniline Compact | 7 |
| 2.1 Description de la gamme | 7 |
| 2.2 Description des produits de la gamme Uniline Compact | 8 |
| 2.3 Accessoires de la gamme Uniline Compact | 12 |
| 2.4 Rack d'amplifications | 16 |
| 2.5 Exemples de configurations | 17 |
| 2.6 Principe de montage | 19 |
| 2.7 Maintenance - Pièces détachées | 25 |
| 2.8 Spécifications techniques | 29 |

1. Remarques de sécurité et informations générales

- Informations sur le risque d'exposition à des niveaux sonores élevés.
- Les enceintes APG sont susceptibles de générer des niveaux de pression acoustique dangereux pour la santé pouvant entraîner des troubles de l'audition. Il est conseillé de ne jamais se tenir à proximité immédiate des enceintes en fonctionnement et de porter des protections auditives quand cela est nécessaire. Respectez le temps maximal d'exposition au bruit selon le niveau sonore et la réglementation en vigueur dans votre pays. Veillez à la protection auditive des auditeurs lors de l'utilisation des systèmes APG.
- Lisez ce manuel avant utilisation et conservez-le.
- Lisez tous les documents relatifs au produit à utiliser avant de le mettre en œuvre et de l'exploiter. N'hésitez pas à contacter APG pour toute question relative au produit.
- Procurez-vous la dernière version du manuel utilisateur en consultant le site APG www.apg.audio.
- Observez tous les avertissements et suivez les consignes et recommandations d'utilisation.
- Assurez-vous de connaître les règles de sécurité concernant l'accrochage, l'empilage ou la mise en place sur mat ou trépied. Le non-respect de ces règles peut exposer des personnes à des blessures potentielles ou la mort.
- Veillez à la sécurité des opérateurs et du public.
- Le personnel doit porter des équipements de protection individuels (EPI) durant chaque étape d'installation du produit (casque, gants, chaussures de sécurité au minimum).
- L'installation des produits APG ne doit s'opérer que par du personnel qualifié formé aux techniques de suspension des produits (« Rigging ») et aux recommandations de sécurité énoncées dans ce manuel.
- Toujours vérifier la stabilité, la résistance à la charge, la planéité et l'horizontalité du support. Empêcher l'accès au public autour du système, éviter qu'il soit possible de pousser ou d'escalader l'empilement des enceintes. Utiliser des sangles pour éviter tout basculement.
- Ne pas stocker le produit sur un chariot, pied, trépied, étrier ou table instable.
- Utiliser les produits avec les accessoires spécifiés par le fabricant.
- Inspectez les produits et accessoires de levage avant chaque utilisation.
- N'installez pas un équipement défectueux ou qui présente un risque de casse et faites-le réparer par du personnel qualifié ou par APG.
- Confier toute réparation à du personnel qualifié ou par APG. Des réparations sont nécessaires si l'appareil est endommagé d'une façon quelconque, par exemple : cordon ou prise d'alimentation endommagé, liquide renversé ou objet tombé à l'intérieur de l'appareil, exposition de l'appareil à la pluie ou à l'humidité pendant de longues périodes, appareil qui ne fonctionne pas normalement ou que l'on fait tomber.
- Toute opération de maintenance non autorisée induira l'annulation de la garantie du produit.
- Procédez à des vérifications de sécurité et de conformité des accessoires, enceintes et accessoires tiers de façon périodique au moins une fois par an.
- Respectez la capacité de charge maximum de chaque configuration et procédez à des simulations de conformité grâce aux outils APG Tools, APG Uniline Aiming Tool, AFMG EASE Focus 3.
- Utiliser uniquement avec un chariot, un trépied, un support ou une table spécifiée par le fabricant ou vendu avec l'appareil. Si un chariot est utilisé, déplacer l'ensemble chariot-appareil avec précaution afin de ne pas le renverser, ce qui pourrait entraîner des blessures.
- Ne pas installer à proximité d'une source de chaleur telle qu'une flamme nue, un radiateur, une bouche de chaleur, un poêle ou tout autre appareil produisant de la chaleur (dont les amplificateurs).
- Ne pas exposer le produit à des conditions extrêmes telles que l'humidité (pluie, eau de mer, condensation, humidité ambiante...), la chaleur excessive (soleil, chauffage...) sur une longue période.
- Prendre en compte les effets du vent. Il commence à être délicat d'utiliser un système suspendu si la vitesse du vent est supérieure à 25km/h. Dans ces conditions le système devra être suffisamment assuré à l'aide de drisses et de sangles afin d'éviter tout mouvement. Si la vitesse du vent excède 72km/h, le système devra être obligatoirement posé au niveau du sol.
- Lors d'une prestation en plein air il est conseillé de se renseigner sur les conditions météorologiques et de suivre le bulletin météo local et les recommandations des autorités compétentes. Un anémomètre peut-être utilisé à hauteur du système.



- Utiliser un système secondaire de sécurité pour toute accroche d'enceinte APG.
- Le produit est destiné à une utilisation par des professionnels formés aux métiers de l'audio professionnel.
- APG décline toute responsabilité en cas d'utilisation d'accessoires non validés ou de non respect des consignes et règles de sécurité.
- Les produits APG sont garantis 5 ans. La garantie totale de cinq ans couvre les filtres et les transducteurs contre tous vices de fabrication dans des conditions normales d'utilisation des produits.
- APG mène une politique de recherche et de développement destinée à l'amélioration de ses produits. Pour cette raison, de nouveaux matériaux, méthodes de fabrication et changements de principe peuvent être introduits sans avertissement préalable. De ce fait, un produit APG peut différer sous certains aspects de sa description publiée, toutefois, sauf indication contraire, ses caractéristiques seront supérieures ou égales à celles publiées.
- Elimination des équipements électriques ou électroniques
- Ce symbole sur le produit ou sur son emballage indique qu'il ne sera pas traité comme des déchets ménagers. Au lieu de cela il sera remis au point de collecte applicable pour le recyclage d'équipement électrique et électronique. En s'assurant du recyclage, vous aiderez à empêcher de potentielles conséquences pour l'environnement et la santé humaine, qui pourraient être causées par le non traitement de ce produit. Le recyclage de matières aidera à préserver les ressources naturelles. Pour des informations plus détaillées sur le recyclage de ce produit, veuillez contacter votre bureau local, votre organisme de collecte des déchets ou votre revendeur.



2. La gamme Uniline Compact

2.1 Description de la gamme

Le line array modulaire Uniline Compact est une solution polyvalente pour une large gamme d'applications, en intérieur ou en extérieur, aussi variée que du Public Address, événement sportif, institutionnel, théâtre et concert live. Il offre des performances dynamiques et acoustiques élevées dans un format très compact, léger et discret, facile à utiliser grâce à son ergonomie évoluée.

La gamme Uniline Compact est composée de 4 éléments distincts : UC206N, UC206W, UC115B et UC118i.

Les éléments UC206W et UC206N partagent les mêmes technologies et composants. La seule différence notable est la forme du pavillon avant et la directivité horizontale qui en résulte.

L'élément UC115B, optionnel, est une enceinte de renfort de basse dédiée qui offre une ergonomie spécifique pour un usage en mode classique ou cardioïde, posé ou suspendu.

La subwoofer UC118i permet de compléter le système dans l'infra grave et augmente la modularité du système.

L'utilisation d'un processeur numérique APG DMS48F ou des amplificateurs APG série DA est indispensable pour le fonctionnement optimal du système.

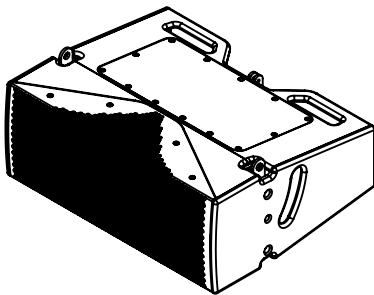

UC206N

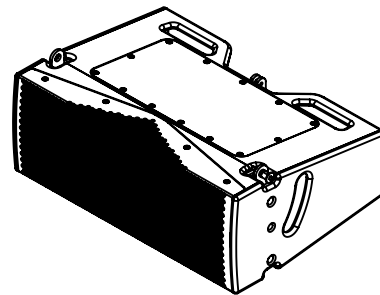

UC206W

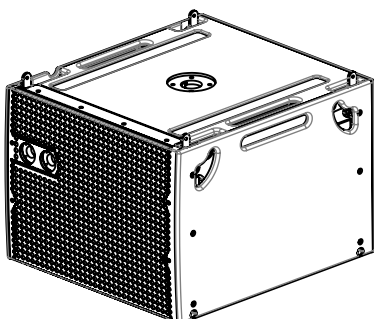

UC115B

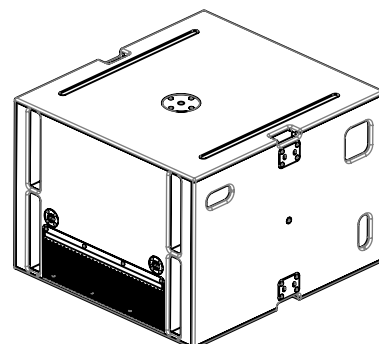

UC118i

2.2 Description des produits de la gamme Uniline Compact

UC206N / UC206W

L'UC206N est l'élément principal du «line array» Uniline Compact conçu pour la diffusion en moyenne et longue portée en raison de sa directivité horizontale constante de 70°.

L'UC206W utilise les mêmes technologies et composants que l'UC206N mais est conçu et optimisé pour la diffusion en courte et moyenne portée et «downfill» en raison de sa large directivité horizontale constante de 105°.

Toutes les autres caractéristiques acoustiques sont communes.

L'UC206N et UC206W sont des enceintes 3 voies acoustiques bi-amplifiées : section LO (60 - 600Hz) et HI (600Hz - 20kHz). L'impédance de chaque section est de 16 Ohms, permettant une utilisation jusqu'à 8 enceintes en parallèle.

5 transducteurs équipent les enceintes UC206N et UC206W.

La section LO est composée de deux haut-parleurs de 6,5" néodyme chargés en compression et optimisés pour la reproduction des basses fréquences. Le contrôle de la directivité horizontale, la charge acoustique, l'alignement temporel et la protection des transducteurs sont assurés par l'ensemble pavillon acoustique et grille de protection frontale.

La section HI est composée d'un montage coaxial de deux transducteurs néodyme de 5" et 1", chargés sur un guide d'ondes propriétaire APG Isotop15TM.

Elle apporte des performances supérieures à une chambre de compression traditionnelle avec une extension significative de la réponse en fréquence combinée à une tenue en puissance accrue et une distorsion réduite.

La technologie IsotopTM utilise une lentille acoustique annulaire qui permet une adaptation d'impédance et un front d'onde isophasé de type ligne source en sortie de pavillon.

Le système d'accroche captif à 3 points permet au choix de suspendre ou de poser le système simplement.

Les angles sont réglés à partir d'un unique point à l'arrière des enceintes par incréments de 1°, de 0 à 15° (16 angles disponibles).

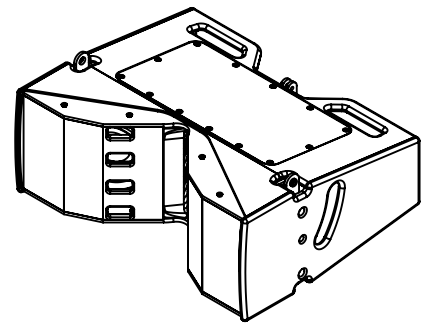

UC206N

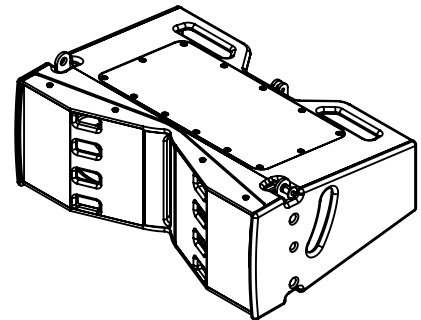

UC206W

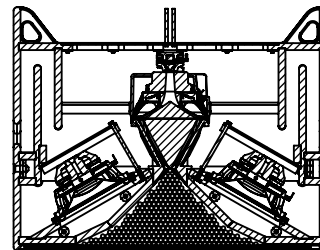

UC206N

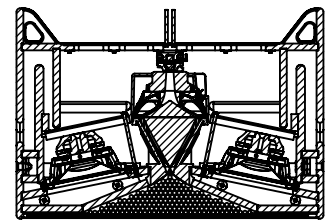

UC206W

Vu interne de dessus

Fenêtre oblongue (suspenste)

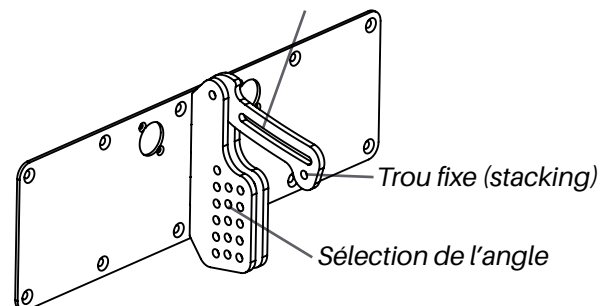

Réglage de l'angle entre enceintes en un seul point de 0° à 15° par pas de 1°

Les haut-parleurs sont connectés aux amplificateurs via 2 connecteurs Speakon™ 4 points à l'arrière de chaque enceinte :

1+/1- sur section LO (basse / medium)

2+/2- sur section HI (medium / aigu)

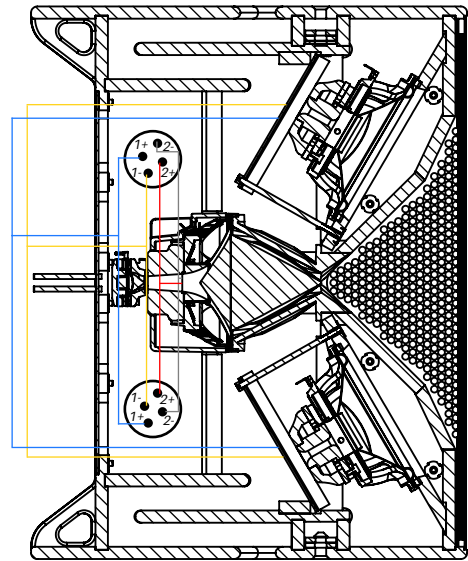

Dans le plan vertical, l'indice de directivité est progressif et conditionné par la configuration angulaire du système.

L'axe de pivot des enceintes est situé sur le même plan que la gorge de sortie du guide d'ondes APG ISOTOPTM.

Cela garantit une source acoustique continue, indépendamment de l'angulation (type ruban « ligne source »).

Les enceintes UC206N et UC206W peuvent être accrochées au sein de la même ligne source, leurs guides d'ondes étant strictement identiques et parfaitement alignés. Il est recommandé d'utiliser les enceintes UC206N pour la partie supérieure de la ligne source et les UC206W pour la partie inférieure.

Le niveau SPL et la couverture sont donc entièrement configurables pour s'adapter au plus juste à la géométrie de la zone d'audience, simplement par un choix judicieux d'enceintes et d'angles entre les enceintes constitutives du système.

Le logiciel AFMG EASE Focus 3 permet de simuler l'ensemble des systèmes APG et de déterminer la configuration adéquate pour chaque application.

Les enceintes APG UC206N et UC206W sont équipées de 4 poignées (2 latérales et deux arrières). Deux ergots pensés pour accueillir des mousquetons sont disponibles à l'arrière de l'enceinte, permettant le maintien de l'angle horizontal lors de la suspenste en 1 point moteur.

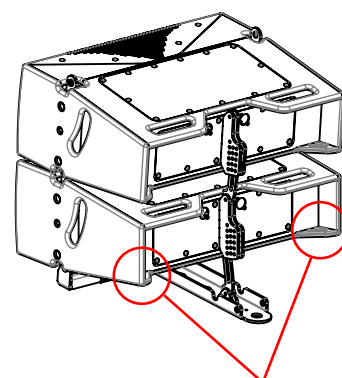
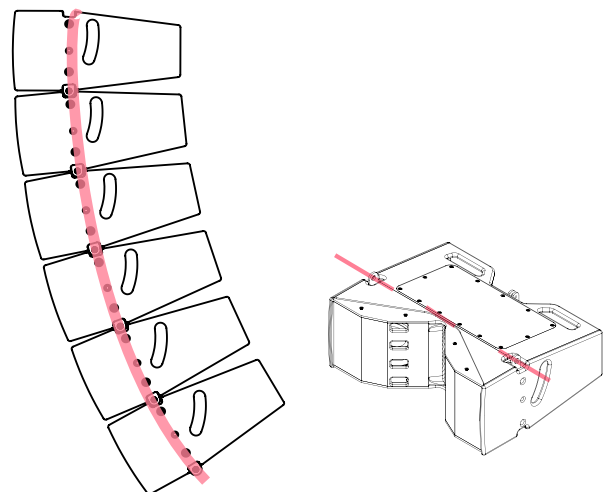

Ergots pour mousquetons / Drisses de «pan»

UC115B

L'UC115B est l'enceinte de renfort de basse dédiée au système Uniline Compact.

L'UC115B a été conçu pour étendre et renforcer la réponse dans les basses fréquences de 45 à 160 Hz. Le raccord en fréquence recommandé avec l'UC206N/W est de 110 Hz et de 60 Hz avec l'UC118i.

Il peut être utilisé comme un subwoofer de petit format ou comme extension de grave en augmentant la taille et la projection de la colonne acoustique dans cette zone de fréquences, selon l'application.

La charge acoustique passe-bande augmente, à la fois l'efficacité acoustique dans la bande passante utile, tout en limitant l'excursion de la membrane du haut-parleur.

L'UC115B est connecté aux amplificateurs via des connecteurs Speakon™ 4 points:

- 1 + / 1- sur le panneau arrière
- 2 + / 2- sur le devant pour la configuration cardioïde.

Le 2+/2- sur l'arrière est relié entre les deux connecteurs mais n'est pas connecté aux haut-parleurs.

Le système d'accroche captif à 4 points permet une utilisation en mode suspendu ou posé au sol en toute sécurité grâce aux accessoires UCTRUSS et UCSTACK. Il s'adapte aussi aux besoins d'un usage en configuration cardioïde.

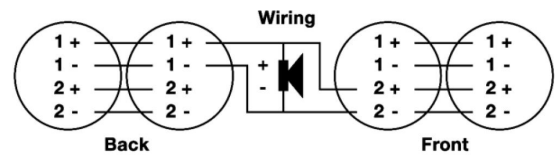
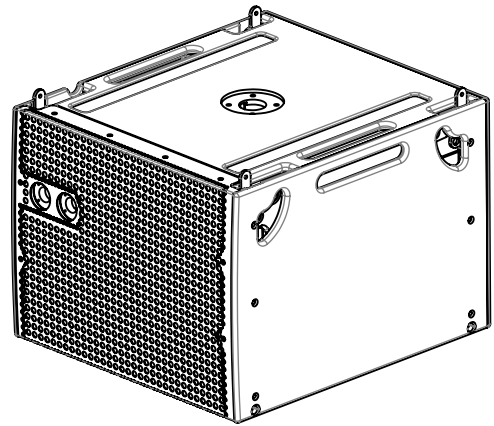

UC118i

L'UC118i est un subwoofer d'infra-basses fréquences dédié au système Uniline Compact.

L'UC118i a été conçu pour des renforts de basse fréquence de 25 à 80 Hz. Le raccord en fréquence recommandé est de 80 Hz avec l'UC206N/W en raccord direct et de 60 Hz en complément infrabasse de l'UC115B.

Ce modèle combine deux choix technologiques complémentaires (une ventilation forcée du système magnétique néodyme du haut-parleur et une charge acoustique passe-bande), qui offrent une capacité dynamique étendue ainsi qu'un niveau de SPL très élevé. L'utilisation d'évents laminaires facilite l'écoulement de l'air en minimisant les bruits en champ proche, ce qui augmente la qualité de restitution et minimise la distorsion.

Les UC118i sont raccordés aux amplis via 4 Speakon™ Connecteurs 4 points:

- 1 + / 1- sur le panneau arrière
- 2 + / 2- sur le devant pour la configuration cardioïde.

Le 2+/2- sur l'arrière est relié entre les deux connecteurs mais n'est pas connecté aux haut-parleurs.

Le système d'accroche ergonomique à 4 points EFK permet une utilisation en mode suspendu ou posé au sol en toute sécurité. Il s'adapte aussi aux besoins d'un usage en configuration cardioïde.

APG recommande l'utilisation des caissons de grave UC115B et UC118i avec Uniline Compact pour étendre la plage de fonctionnement du système jusqu'au très basses fréquences de façon optimale.

Néanmoins, il est possible de compléter le système UNILINE Compact avec d'autres caissons de grave des gammes APG UNILINE et TB, notamment les modèles UL115B, UL118B et TB218S.

Pour ces cas particuliers, se référer aux brochures techniques et aux manuels de montage afin d'assurer une mise en œuvre conforme et en toute sécurité.

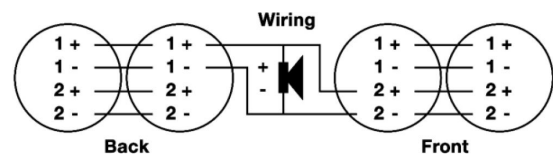
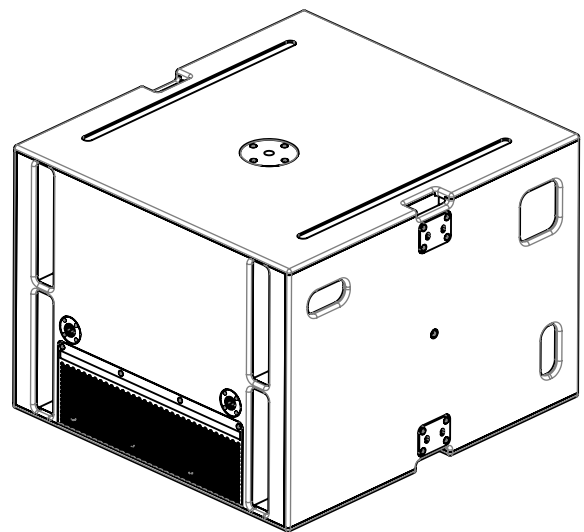

2.3 Accessoires de la gamme Uniline Compact

UCTRUSS

L'élément UCTRUSS est l'accessoire d'accroche principal du système Uniline Compact.

- Accrochage de clusters UC206N / W
- Accrochage des clusters UC115B
- Lien entre UC115B et UC206N / W.

Il permet de raccorder jusqu'à 22 UC206N/W ou 11 UC115B pour un poids maximum de 380kg.

Le point d'encliquetage rapide offre une grande précision de réglage de l'angle vertical des clusters et ce même avec un seul point de suspension. L'outil de simulation acoustique et mécanique Ease Focus permet le calcul précis du centre de gravité et indique la meilleure position de montage pour les broches.

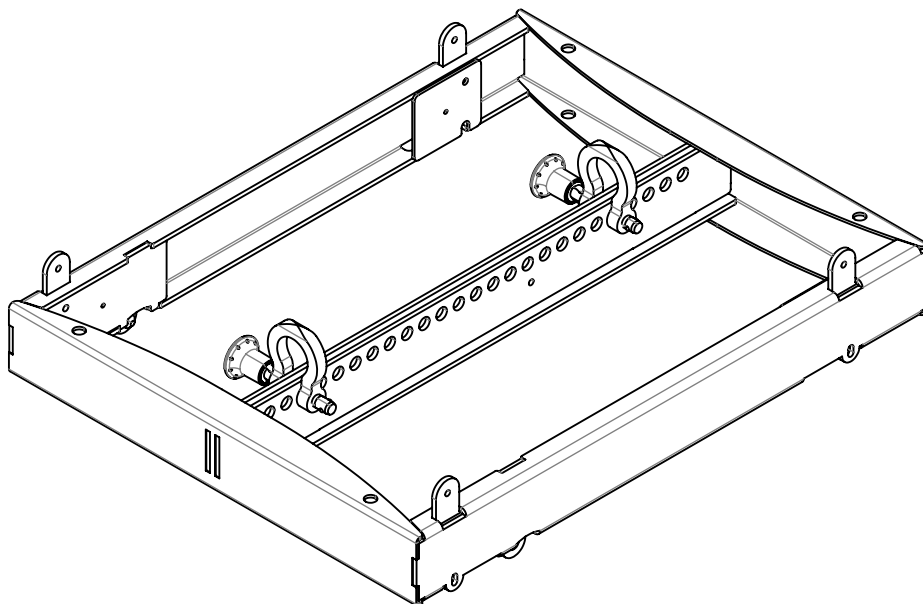

UCRAIL

L'accessoire UCRAIL est une alternative idéale à UCTRUSS, pour suspendre de petits clusters. Il permet de raccorder jusqu'à 8 UC206N/W, pour un poids maximum de 140kg.

Plus léger et plus économique que l'UCTRUSS, cet accessoire garantit un réel gain de compétitivité en particulier sur les petites et moyennes configurations lorsqu'il n'y a pas besoin de suspendre l'UC115B aussi bien en location qu'en installation permanente.

APG vous rappelle de toujours sécuriser votre système Uniline Compact avec une élingue de sécurité homologuée, connectée à l'UCTRUSS ou UCRAIL et de régler l'angle d'orientation de votre cluster avec une drisse adéquate pour maintenir sa valeur et éviter tout balancement excessif.

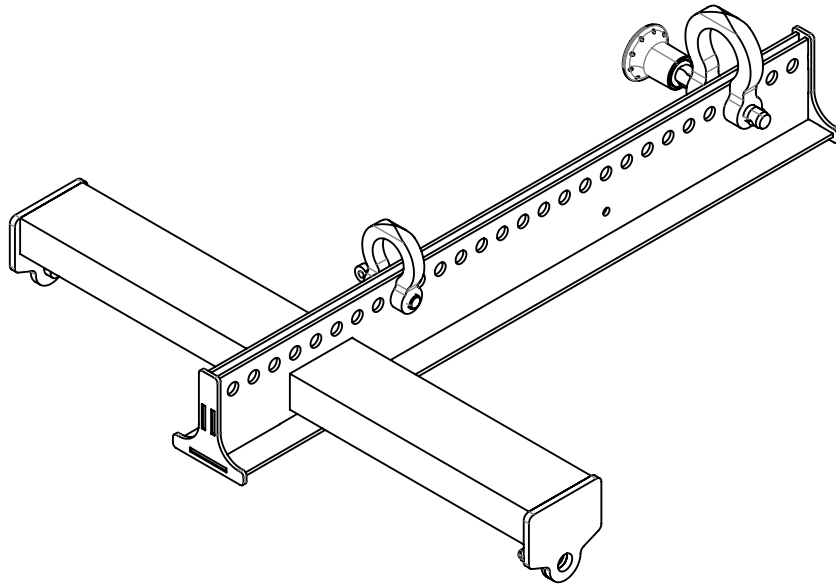

USTACK

Pour les configurations posées et empilées, un accessoire spécifique UCSTACK doit être utilisé pour configurer en toute sécurité l'angle vertical des clusters UC206N/W de -15° à $+10^\circ$ (axe de l'enceinte inférieure).

Cet accessoire peut être utilisé pour trois types de configurations :

1. Empilage UC206N/W au sol, grâce à ses pieds en caoutchouc, ou sur des subwoofers (possibilité de le verrouiller avec filetage M20).
2. Montage sur pied d'enceinte UC206N/W via un support de haut-parleur avec un adaptateur vissé tel que K&M 24281.
3. En combinaison avec UCRAIL ou UCSTACK, pour tirer la partie inférieure d'un ensemble suspendu de UC206N/W afin de permettre un angle intérieur plus prononcé (« Pullback »).

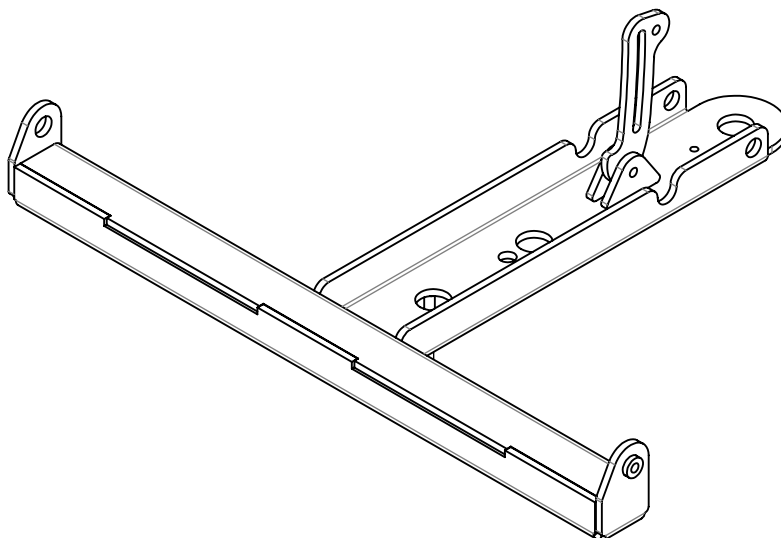

ELK / EBK

Les UC118i peuvent être assemblés verticalement. Chacun sera muni de l'élément de couplage ELK permettant de réaliser un clusters jusqu'à 3 enceintes maximum en configuration omnidirectionnelle ou cardioïde très esthétiques. Alignés avec le centre de gravité de l'enceinte, les systèmes de fixations permettent de disposer de clusters stables et parfaitement verticaux. Les UC118i seront suspendus au moyen du bumper adapté EBK.

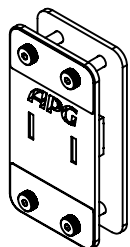

Elément de couplage ELK

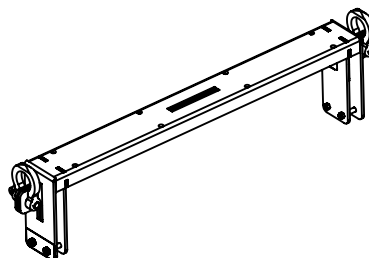

Bumper d'accroche EBK

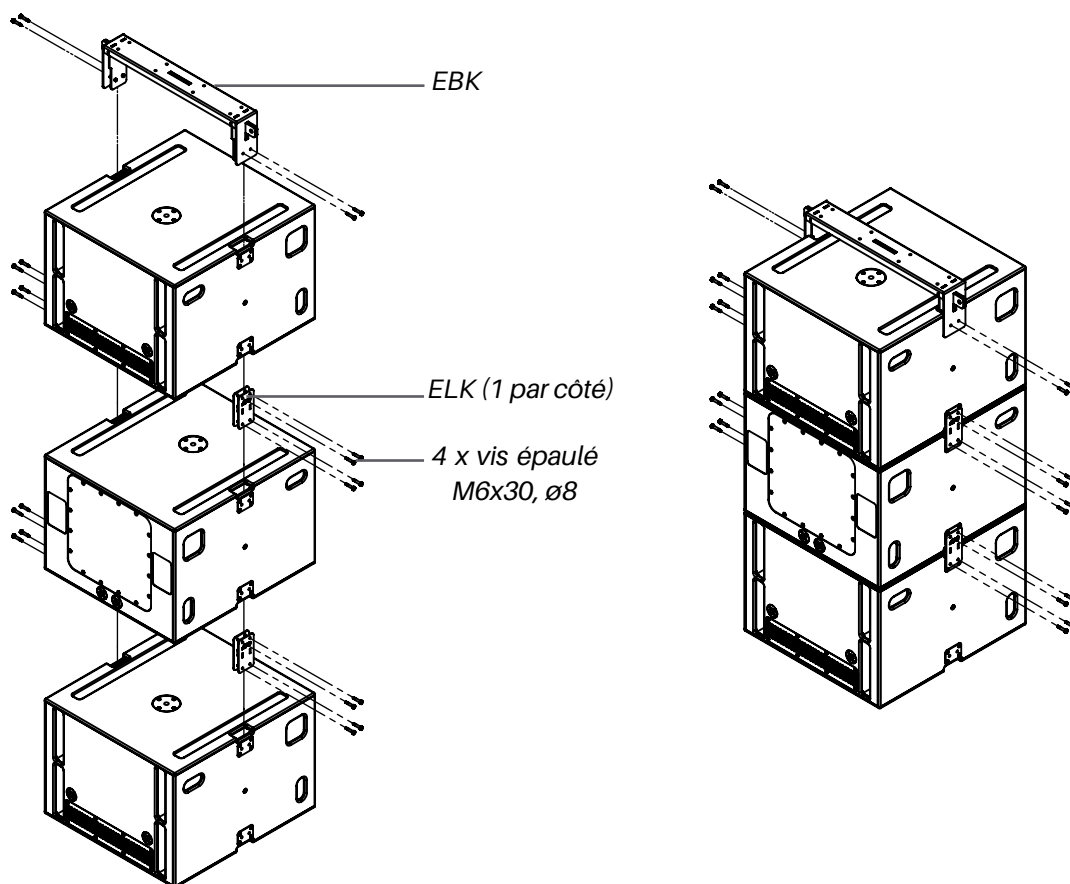

2.4 Rack d'amplifications

UNIRACK & TOURACK

APG fournit deux plateformes standardisées pour traitements électroniques et amplification : UNIRACK et TOURACK (amplificateurs DA12 et DA8 vendu séparément) sont adaptés à chaque type de configuration : touring, installations fixes, événementiel...

Le câblage et le dispatching sont également beaucoup plus aisés grâce à leurs plaques de câblage intégrées, qui permettent de gagner du temps, et d'avoir une vue claire et rapide sur les connexions ainsi qu'avoir accès aux écrans en face avant des amplificateurs.

Ces 2 racks disposent de:

UNIRACK:

- Rack 4U
- 1 x RP1UMI : Plaque de câblage avec :
 - 4 entrées XLR3 femelle + 4 link XLR3 mâle
 - 2 entrées AES3 femelle + 2 link AES3 mâle
 - 2 ports Ethernet
- 1 x RP1UMO4 : Plaque de câblage avec :
 - 2 sorties Speakon™ 4 points (1-2 / 3-4)
 - 2 sorties Speakon™ 2 points (2-NC, 4-NC)
 - 1 sortie Speakon™ 8 points (1-2-3-4)

TOURACK:

- Flight Case 8U à roulettes avec sliding doors
- 2 x RP1UMI : Plaque de câblage avec :
 - 4 entrées XLR3 femelle + 4 link XLR3 mâle
 - 2 entrées AES3 femelle + 2 link AES3 mâle
 - 2 ports Ethernet
- 1U de disponible (switch ...)
- 1 x RP1UMO8 : Plaque de câblage avec :
 - 4 sorties Speakon™ 4 points (1-2 / 3-4)
 - 4 sorties Speakon™ 2 points (2-NC, 4-NC)
 - 2 sortie Speakon™ 8 points (1-2-3-4)
- Plaque de distribution électrique 32A Mono, située à l'arrière du rack

Nombre recommandé d'enceintes par canal d'amplification avec DA8 ou DA12 (bi-amplification)

| | UC206N | UC206W | UC115B | UC118i |
|-------|--------|--------|--------|--------|
| Rec* | 4 | 4 | 2 | 2 |
| Max** | 8 | 8 | 3 | 3 |

*La valeur recommandée correspond à une charge de 4 Ω

**La valeur maximale tolérable, lorsque le système n'a pas à atteindre son maximum SPL et que les longueurs de câbles sont faibles (charge 2 Ω)

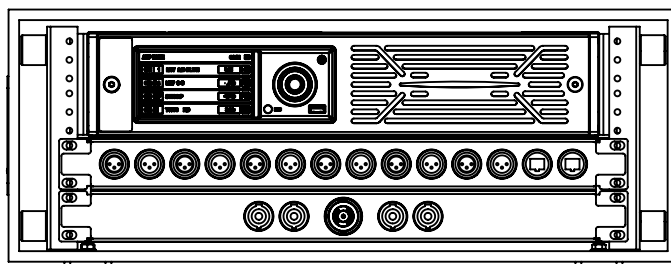

Plaque de connexion RP1UMI

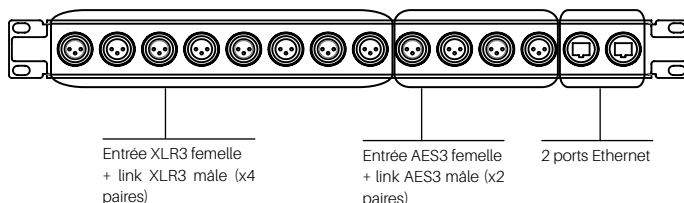

Plaque de connexion RP1UMO4

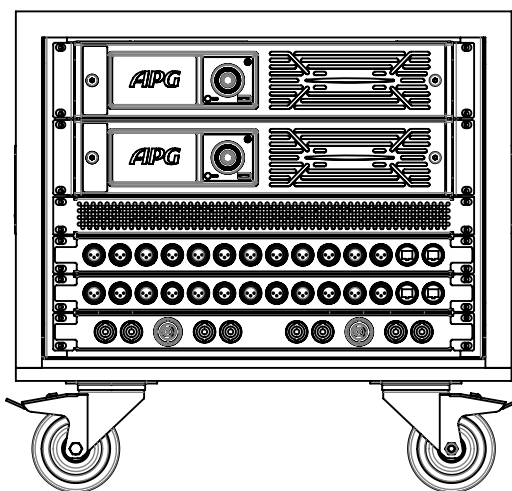
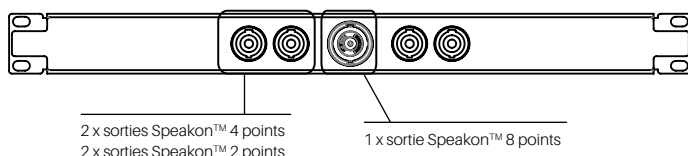

Plaque de connexion RP1UMO8

Identique à RP1UMO4 avec les canaux de 1 à 8

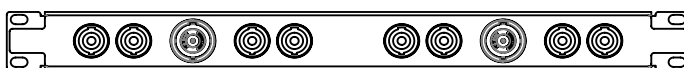

Plaque de distribution électrique RPAL32M

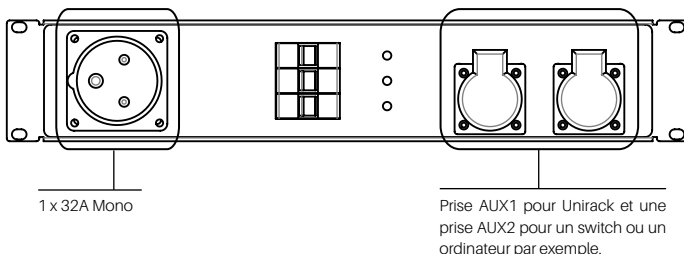

2.5 Exemples de configurations

Mode large bande

- 2 x UCTRUSS
- 12 x UC206N
- 4 x UC206W

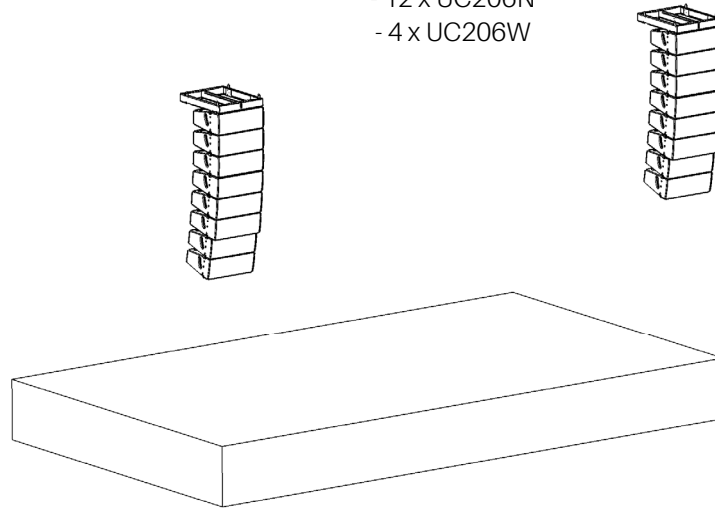

Mode étendu 1

- 2 x UCTRUSS
- 12 x UC206N
- 4 x UC206W
- 4 x UC118i

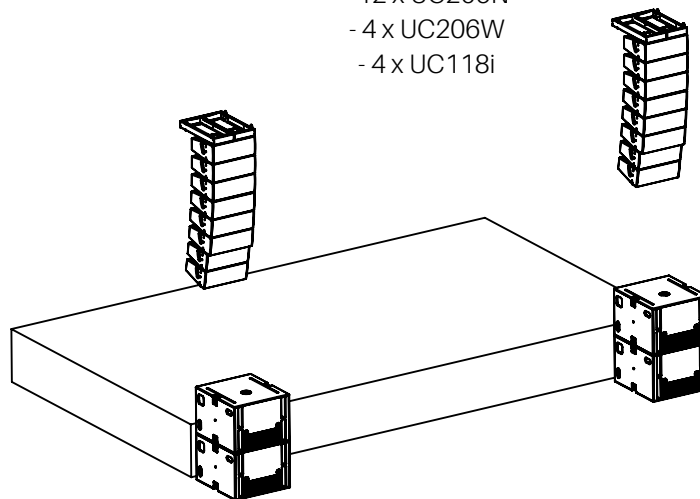

Mode étendu 2

- 4 x UCTRUSS
- 2 x UCSTACK
- 12 x UC115B
- 8 x UC206N
- 12 x UC206W

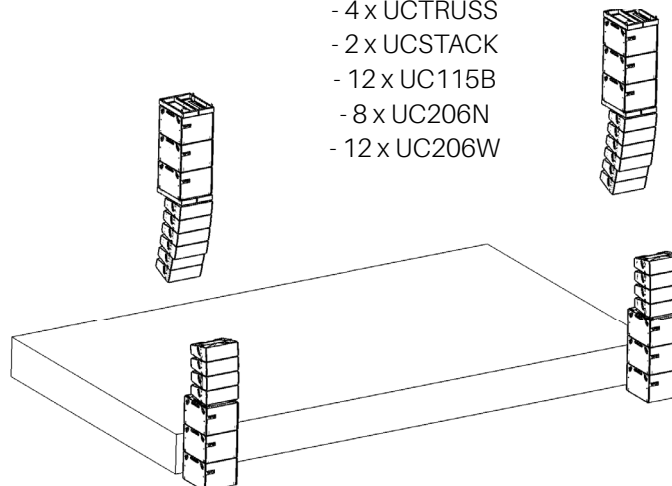

Mode complet

- 4 x UCTRUSS
- 6 x UC115B
- 8 x UC206N
- 4 x UC206W
- 4 x UC118i

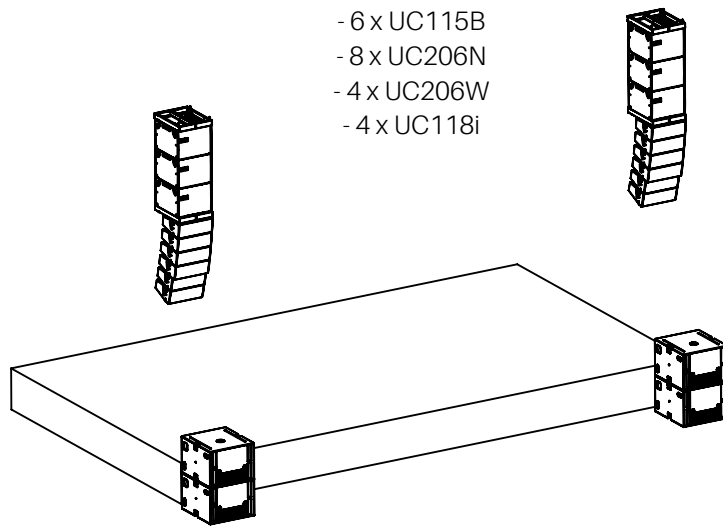

2.6 Principe de montage

Principe de montage par translation pour assembler UC206N/W les unes aux autres.

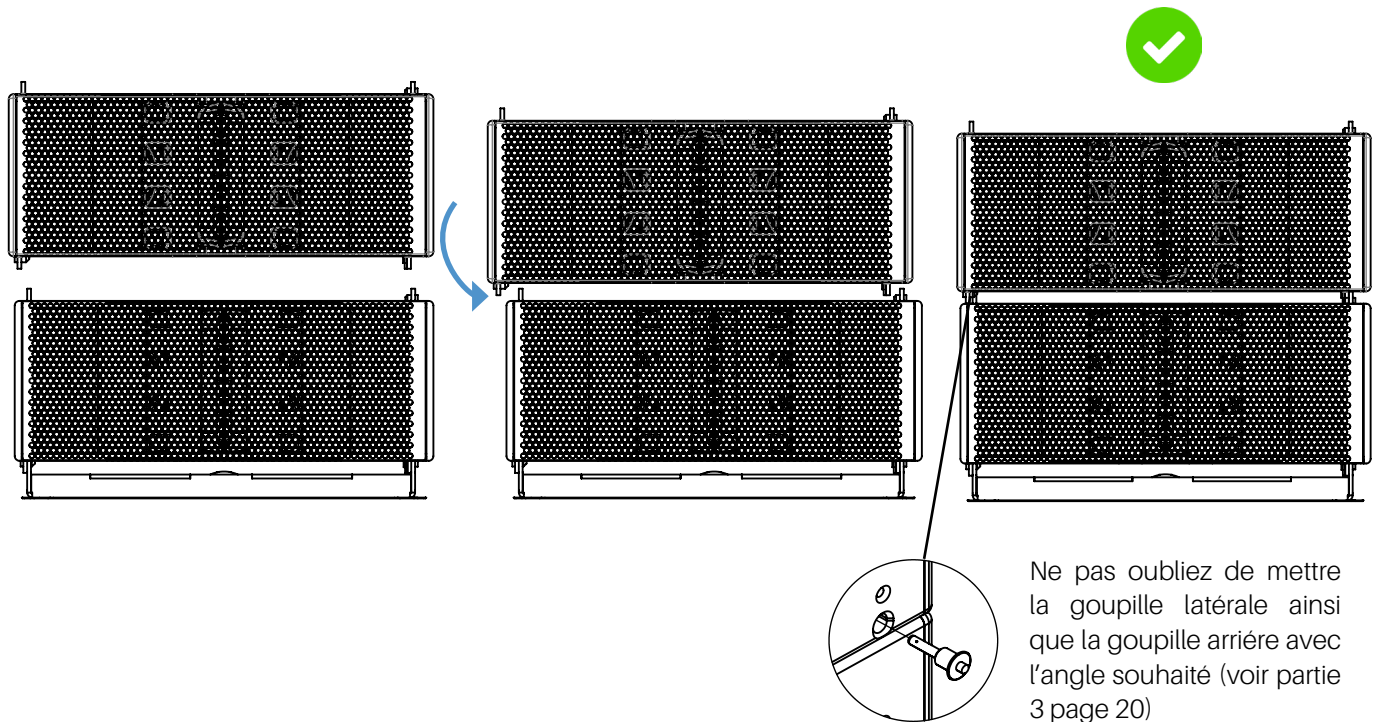

Principe de montage pour assembler UC115B les uns aux autres.

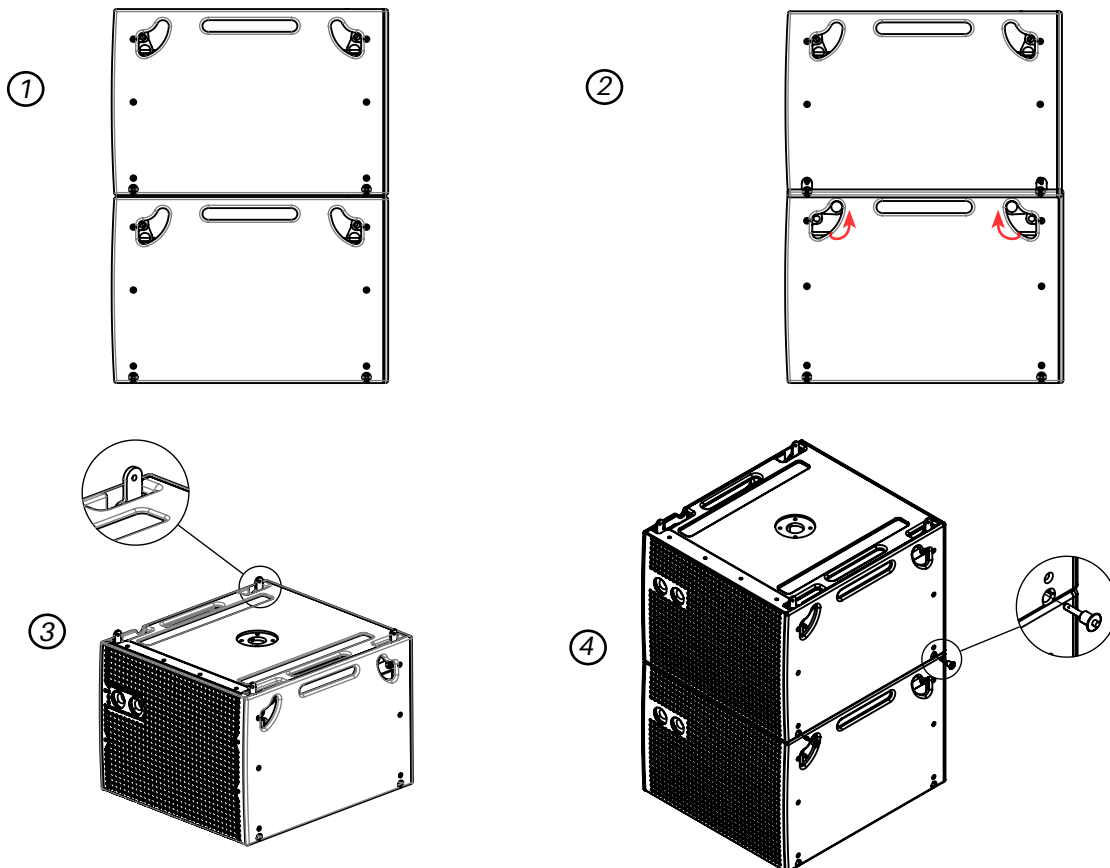

Principe de montage avec UCSTACK :

- Stacking au sol

1. Retourner l'UC206N/W, présenter l'UCSTACK et le faire glisser de façon à l'assembler avec l'enceinte UC206N/W

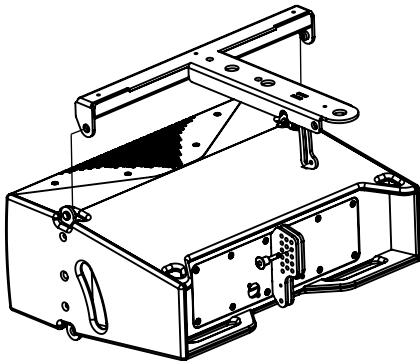

2. Retourner l'enceinte et l'UCSTACK puis mettre la goupille latérale de sécurité

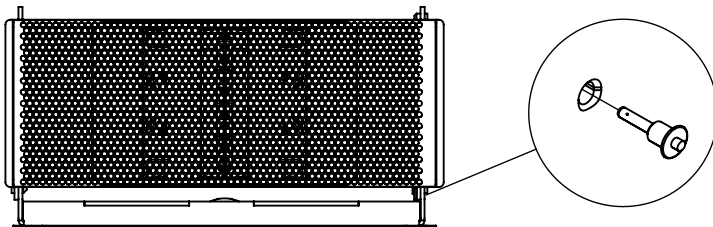

3. Mettre la goupille arrière sur l'angle souhaité en utilisant le trou fixe

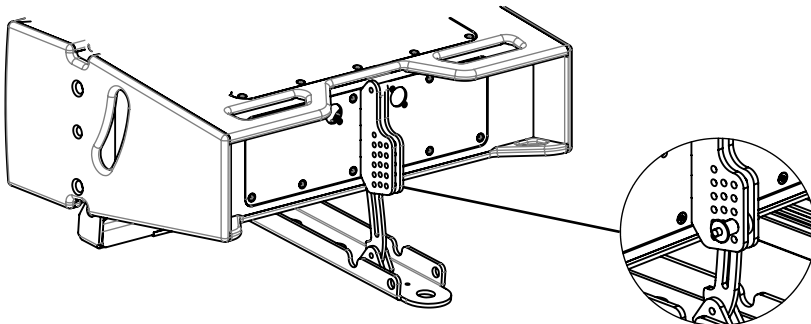

4. SECURITY CHECK

Procédez au SECURITY CHECK afin de vous assurez que les UC206N/W sois bien sécurisé.

La goupille latérale de sécurité (2) ainsi que la goupille arrière (3) sécurise l'UC206N/W lorsque les accessoires sont bien enclenchés à fond et que les deux goupilles sont encliquetées.

5. Si besoin, ajoutez une ou plusieurs enceintes UC206N/W sur l'enceinte 'stackée'

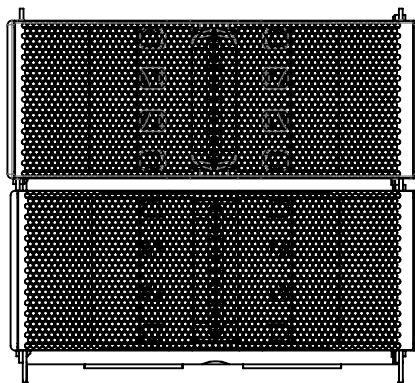
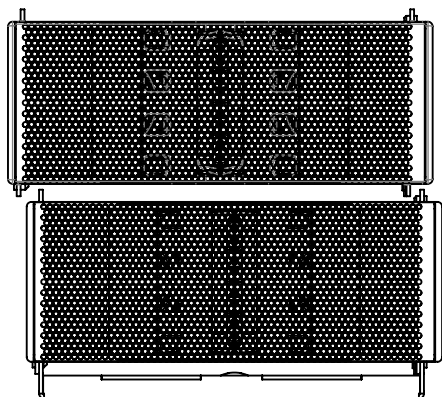

Veillez à bien insérer chaque goupille latérale et arrière et à procéder au «SECURITY CHECK».

Le réglage d'angle entre les enceintes s'effectue à l'arrière via les trous fixes et peut être déterminé à l'aide du Logiciel EASE FOCUS 3.

- Stacking d'UC206N/W sur un UC115B

1. Fixer l'UCSTACK à l'UC115B à l'aide de la vis de serrage puis assembler l'enceinte à l'UCSTACK

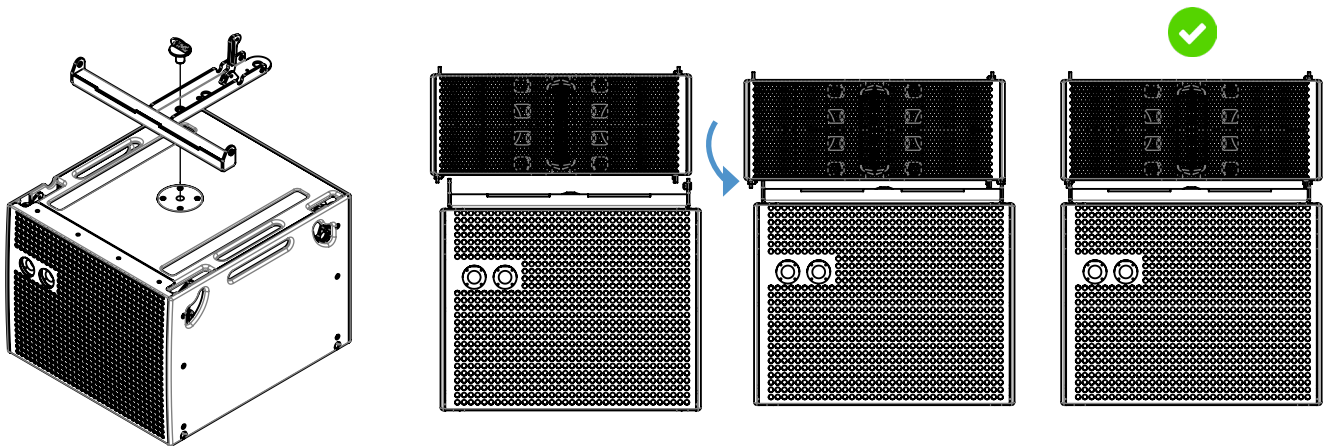

2. Choisissez l'angle souhaité

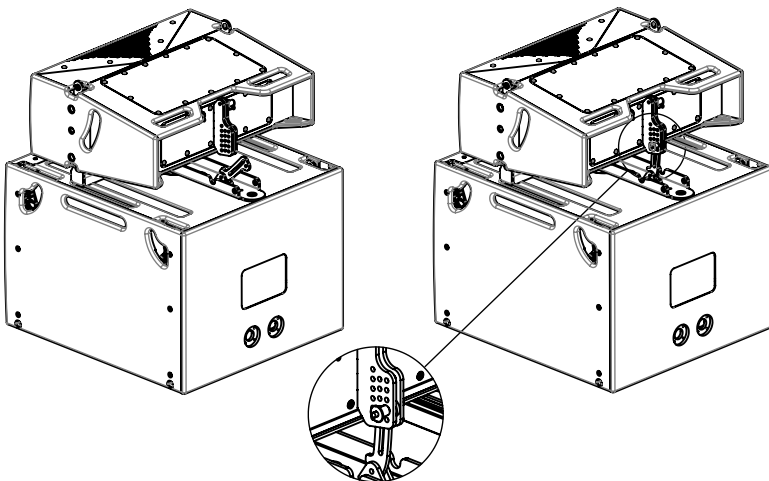

3. ATTENTION : Le centre de gravité de l'ensemble doit être dans l'empattement des subs.

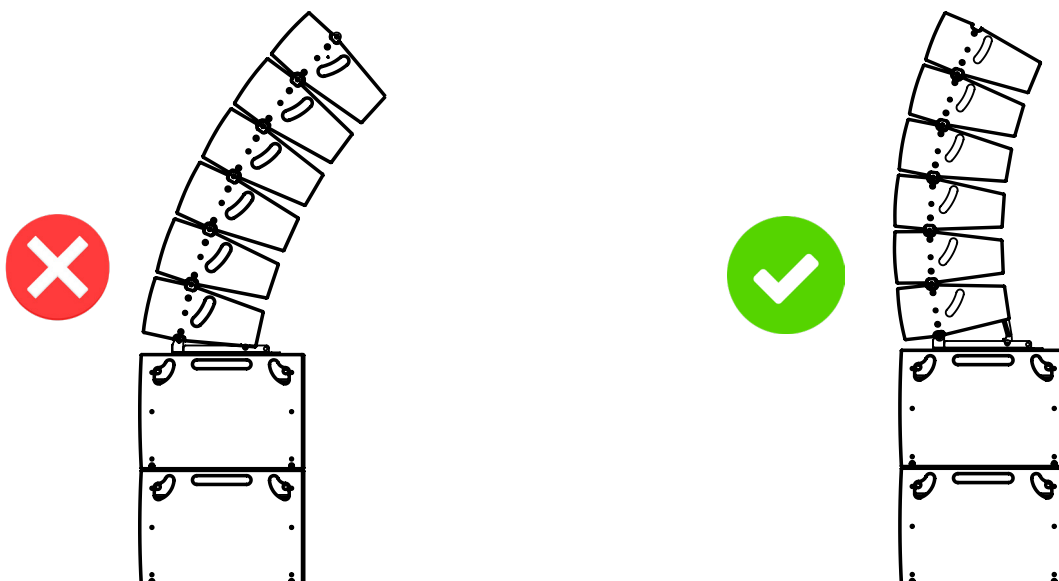

Principe de montage avec UCTRUSS :

- Levage UC206N/W

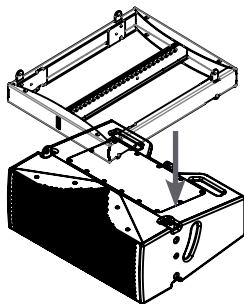

Assembler l'UCTRUSS à l'UC206N/W.

SECURITY CHECK

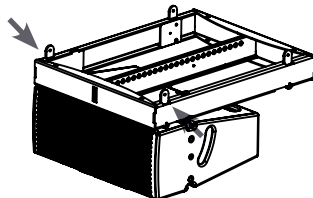

Inserer les goupilles latérale et arrière de sécurité pour sécuriser le système.

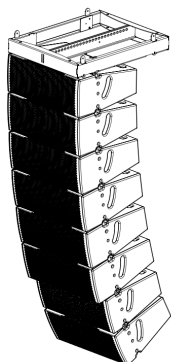
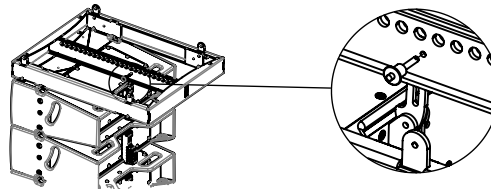

Pour assembler les UC206N/W voir principe de montage page 20.

La suspension d'UC206N/W est limité jusqu'à 22 enceintes.

- Levage UC115B

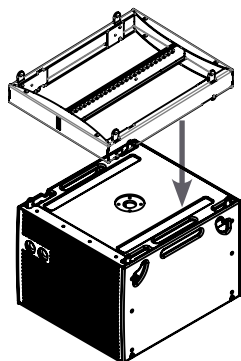

Assembler l'UCTRUSS à l'UC115B.

SECURITY CHECK

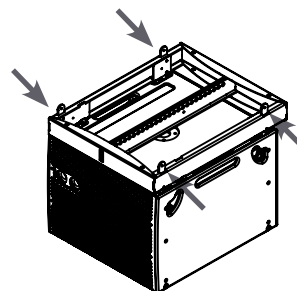

Inserer les goupilles latérale de sécurité pour sécuriser le système.

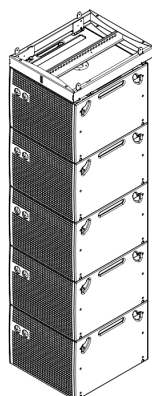

Pour assembler les UC115B voir principe de montage page 19.

Un stack complet peut-être levé d'un seul tenant. Prendre garde à la bascule et procéder aux vérifications de sécurité avant levage (goupilles, security check, dégagement de la surface autour du cluster à lever...)

La suspension d'UC115B est limité jusqu'à 11 enceintes.

- Transition UC115B / UC206N/W

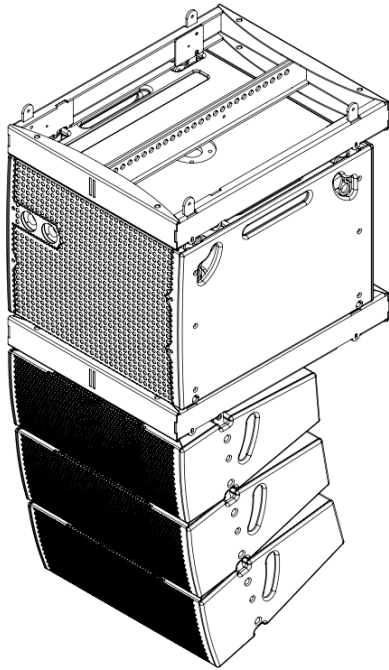

La suspension des enceintes UC115B et UC206N/W peut se faire au sein d'un même cluster d'enceinte, nécessitant l'emploi de 2 UCTRUSS. La charge totale à soulever ne doit pas dépasser 380 kg. Une simulation acoustique et mécanique doit impérativement être effectuée au préalable avec le logiciel AFMG Ease Focus.

Principe de montage avec UCRAIL (idem montage UCTRUSS) :

- Levage simple UC206N/W (8 max)

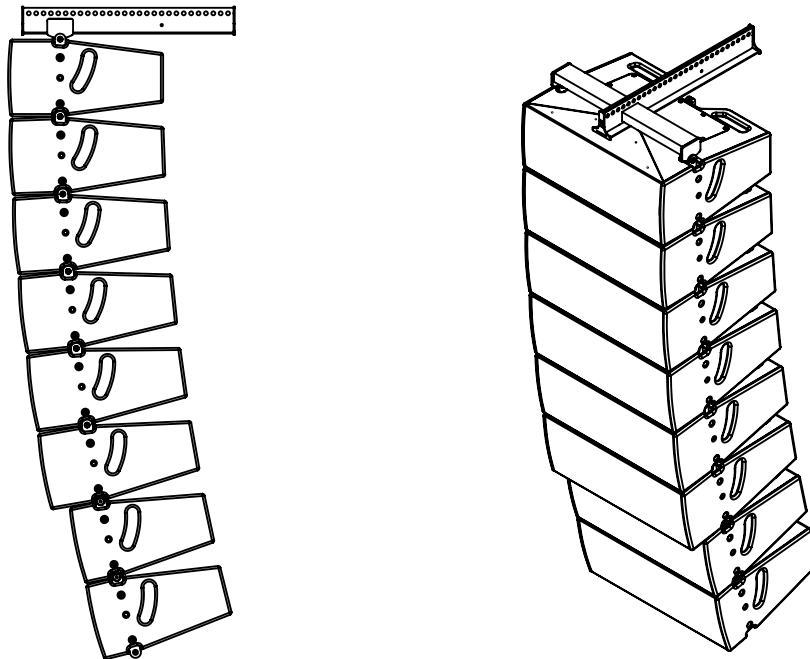

2.7 Maintenance - Pièces détachées

Enceinte UC206N

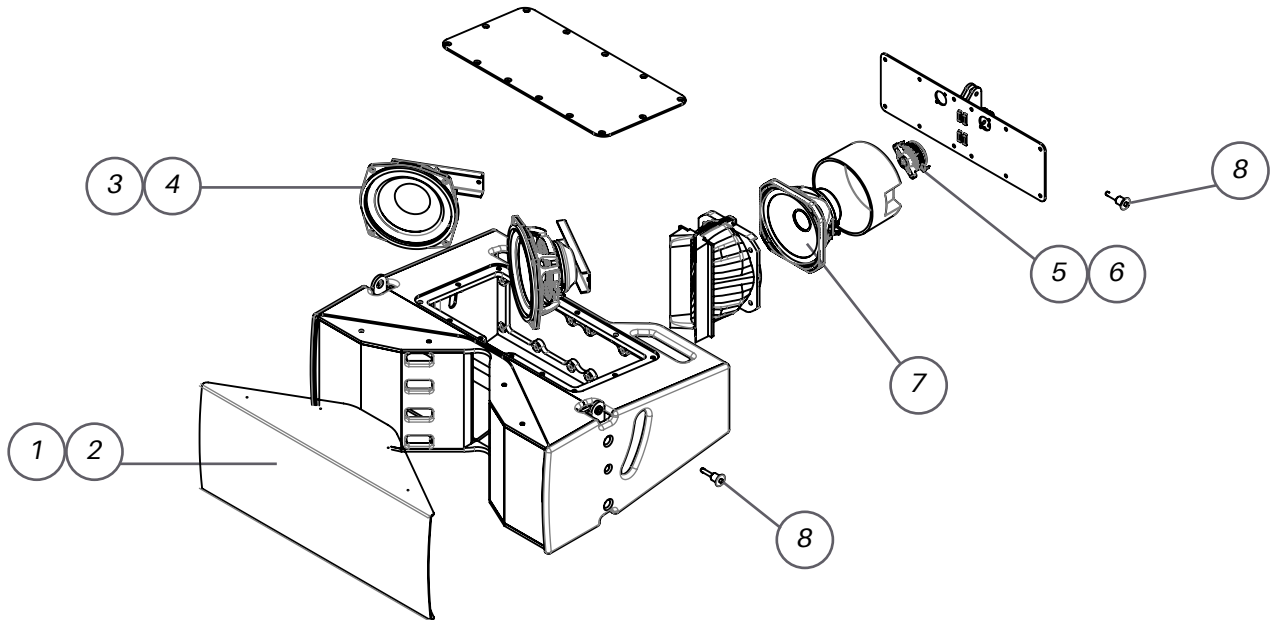

| REPERE | REFERENCE | DESIGNATION |
|--------|-----------|---|
| 1 | PRS_1087 | Grille UC206N noire |
| 2 | PRS_1088 | Grille UC206N blanche |
| 3 | PRS_1083 | HP basse frequence PST_1362 complet (UC206-LF6.5-LS) |
| 4 | PRS_1084 | PST_1362 recone kit |
| 5 | PRS_1060 | HP haute frequence PST_1408 complet (UC206-HFMT05-LS) |
| 6 | PRS_1061 | PST_1408 spare diaphragm |
| 7 | PRS_1086 | HP complet PST_1396 + Bowl |
| 8 | PRS_1105 | Broche à bille 6x20mm avec Elingue |

Enceinte UC206W

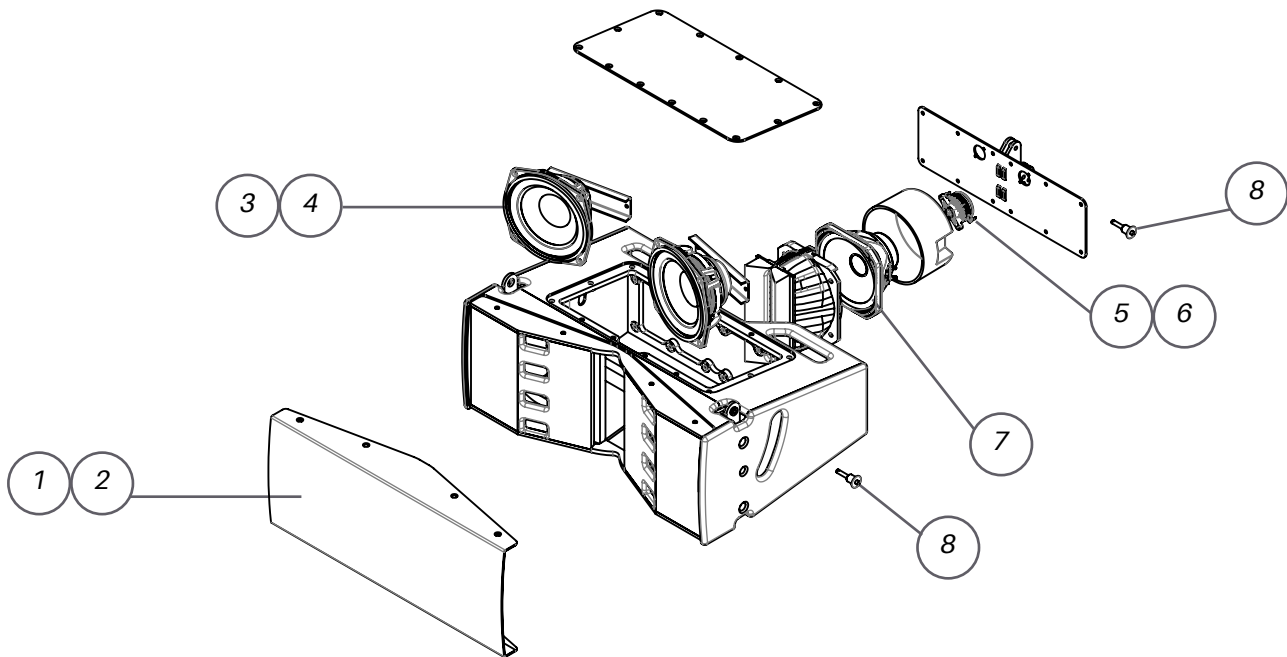

| REPERE | REFERENCE | DESIGNATION |
|--------|-----------|---|
| 1 | PRS_1089 | Grille UC206W noire |
| 2 | PRS_1090 | Grille UC206W blanche |
| 3 | PRS_1083 | HP basse frequence PST_1362 complet (UC206-LF6.5-LS) |
| 4 | PRS_1084 | PST_1362 recone kit |
| 5 | PRS_1060 | HP haute frequence PST_1408 complet (UC206-HFMT05-LS) |
| 6 | PRS_1061 | PST_1408 spare diaphragm |
| 7 | PRS_1086 | HP complet PST_1396 + Bowl |
| 8 | PRS_1105 | Broche à bille 6x20mm avec Elingue |

Enceinte UC115B

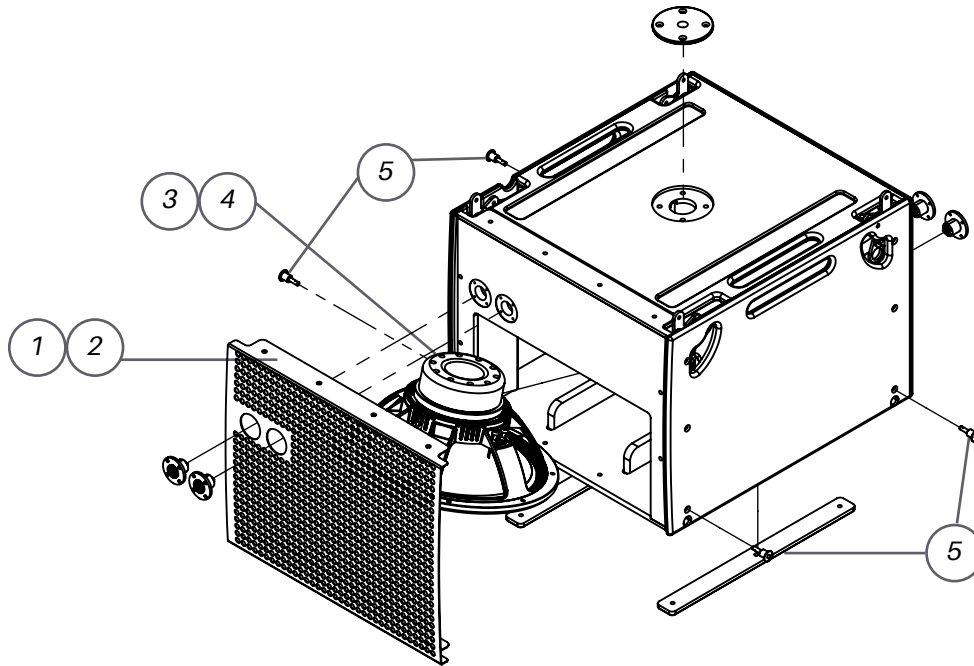

| REPÈRE | REFERENCE | DESIGNATION |
|--------|-----------|--|
| 1 | PRS_1093 | Grille UC115B noire |
| 2 | PRS_1094 | Grille UC115B blanche |
| 3 | PRS_1095 | HP basse frequence PST_1829 (UC115B-LF15-LS) |
| 4 | PRS_1096 | Recone kit pour PST_1829 (UC115B-LF15-RK) |
| 5 | PRS_1105 | Broche à bille 6x20mm avec Elingue |

Enceinte UC118i

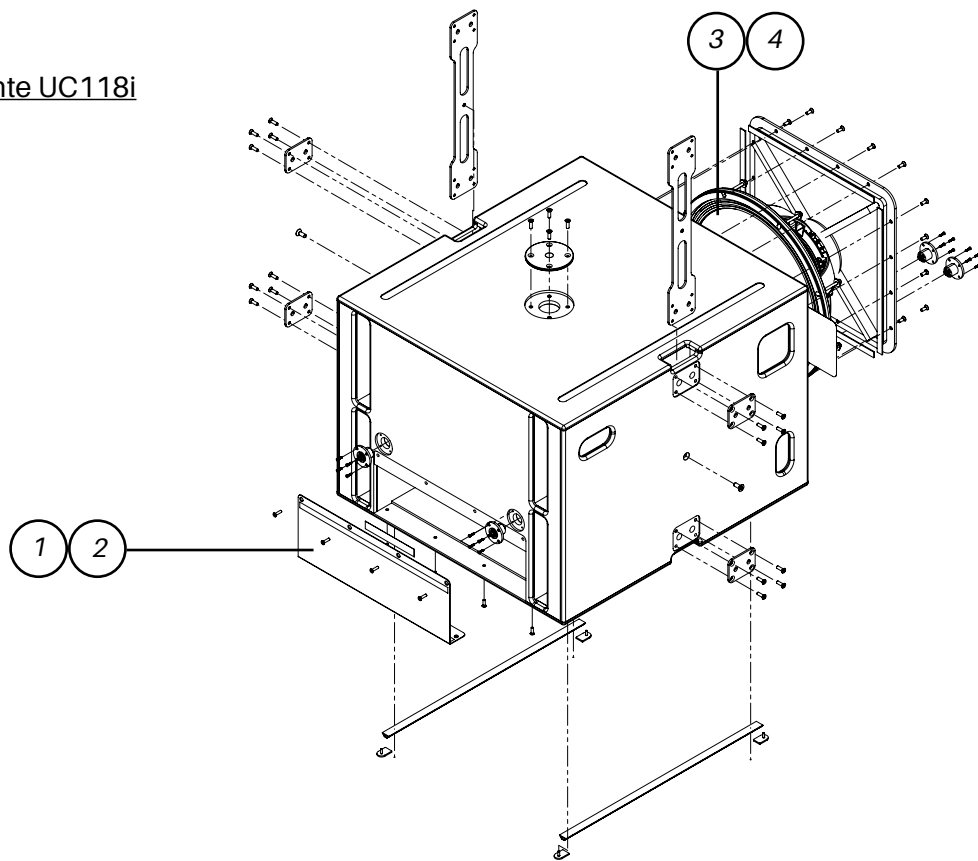

| REPERE | REFERENCE | DESIGNATION |
|--------|-----------|--------------------------|
| 1 | PRS_1204 | Grille UC118i noire |
| 2 | PRS_1205 | Grille UC118i blanche |
| 3 | PRS_1085 | Recone kit pour PST_1558 |
| 4 | PRS_1127 | HP PST_1558_complet |

2.8 Spécifications techniques

Enceinte UC206N

| | | |
|---|---|------------|
| Caractéristiques | | |
| Bande fréquentielle d'utilisation (± 10 dB) | 55 Hz - 20 kHz | |
| SPL max à 1m | 134 dB SPL (1) | |
| Directivité nominale (H° x V°) | 70° x 15° (2) | |
| Impédance nominale | 16 ohms | |
| Composants | | |
| Transducteurs | 2 x 6,5" Néodyme ventilés | |
| | 1 x Isotop15 (5" Néodyme / HF 1") | |
| Topologie des sources | Line Source - Isotop / K-Horn | |
| Charge acoustique | Bass Reflex - Line Source / Isotop / Pavillon à directivité constante | |
| Voies et sections d'amplifications | 3 voies, bi-amplifiée | |
| Puissances | Voie basse | Voie haute |
| Puissance AES (W) | 300 W | 100 W (3) |
| Puissance admissible maximale (W) | 1200 W | 400 W (4) |
| Caractéristiques physiques | | |
| Dimensions H, L, P (mm) | 210 x 540 x 410 mm | |
| Poids (kg) | 16,5 kg | |
| Connecteurs | 2 x Speakon NL4MP (5) | |
| IP | 43 | |

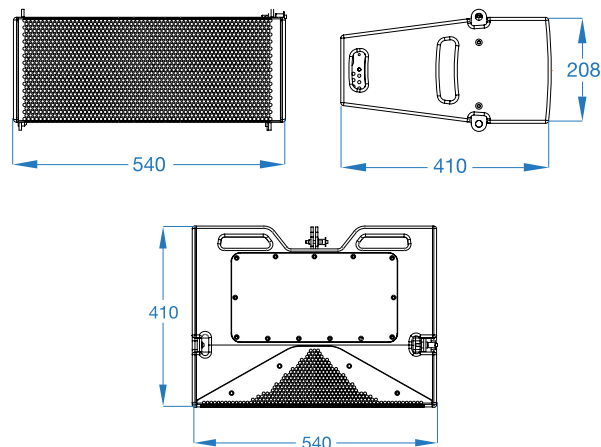

- (1) Niveau crête à 1m, 2πsr, avec bruit rose de facteur de crête de 12dB et preset APG
 (2) Directivité nominale à -6dB
 (3) Puissance continue selon AES2-2012 dans Re
 (4) Puissance instantanée selon AES2-2012 dans Re
 (5) Les embases SPEAKON 4 sont câblées point chaud en 1+, point froid en 1- (2+, 2- non connectés)

Enceinte UC206W

| | | |
|---|---|------------|
| Caractéristiques | | |
| Bande fréquentielle d'utilisation (± 10 dB) | 55 Hz - 20 kHz | |
| SPL max à 1m | 132 dB SPL (1) | |
| Directivité nominale (H° x V°) | 105° x 15° (2) | |
| Impédance nominale | 16 ohms | |
| Composants | | |
| Transducteurs | 2 x 6,5" Néodyme ventilés | |
| | 1 x Isotop15 (5" Néodyme / HF 1") | |
| Topologie des sources | Line Source - Isotop / K-Horn | |
| Charge acoustique | Bass Reflex - Line Source / Isotop / Pavillon à directivité constante | |
| Voies et sections d'amplifications | 3 voies, bi-amplifiée | |
| Puissances | Voie basse | Voie haute |
| Puissance AES (W) | 300 W | 100 W (3) |
| Puissance admissible maximale (W) | 1200 W | 400 W (4) |
| Caractéristiques physiques | | |
| Dimensions H, L, P (mm) | 210 x 540 x 360 mm | |
| Poids (kg) | 16 kg | |
| Connecteurs | 2 x Speakon NL4MP (5) | |
| IP | 43 | |

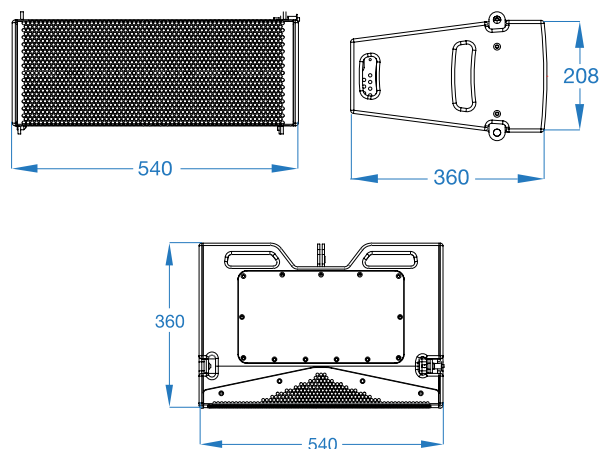

(1) Niveau crête à 1m, 2πsr, avec bruit rose de facteur de crête de 12dB et preset APG

(2) Directivité nominale à -6dB

(3) Puissance continue selon AES2-2012 dans Re

(4) Puissance instantanée selon AES2-2012 dans Re

(5) Les embases SPEAKON 4 sont câblées point chaud en 1+, point froid en 1- (2+, 2- non connectés)

Enceinte UC115B

| | |
|---|---|
| Caractéristiques | |
| Bande fréquentielle d'utilisation (± 10 dB) | 35 Hz - 110 Hz |
| SPL max à 1m | 138 dB SPL (1) |
| Directivité nominale (H° x V°) | Omnidirectionnel (2) |
| Impédance nominale | 8 ohms |
| Composants | |
| Transducteurs | 1 x 15" Néodyme |
| Topologie des sources | - |
| Charge acoustique | Passes bande à double chambre interactive - Bass Reflex - Events laminaires |
| Voies et sections d'amplifications | 1 voie, mono amplifiée |
| Puissances | |
| Puissance AES (W) | 1100 W (3) |
| Puissance admissible maximale (W) | 4400 W (4) |
| Caractéristiques physiques | |
| Dimensions H, L, P (mm) | 420 x 540 x 600 mm |
| Poids (kg) | 33 kg |
| Connecteurs | 4 x Speakon NL4MP (5) |
| IP | 43 |

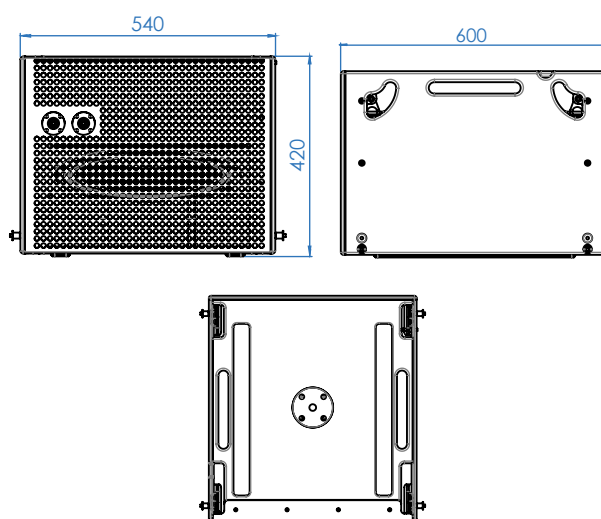

(1) Niveau crête à 1m, $2\pi sr$, avec bruit rose de facteur de crête de 12dB et preset APG

(2) Directivité nominale à -6dB

(3) Puissance continue selon AES2-2012 dans Re

(4) Puissance instantanée selon AES2-2012 dans Re

(5) Les embases SPEAKON 4 sont câblées point chaud en 1+, point froid en 1- (2+, 2- non connectés)

Enceinte UC118i

| | |
|---|---|
| Caractéristiques | |
| Bande fréquentielle d'utilisation (± 10 dB) | 25 Hz - 80 Hz |
| SPL max à 1m | 140 dB SPL (1) |
| Directivité nominale (H° x V°) | Omnidirectionnel (2) |
| Impédance nominale | 8 ohms |
| Composants | |
| Transducteurs | 1 x 18" Néodyme |
| Topologie des sources | - |
| Charge acoustique | Passé bande - Bass Reflex - Events laminaires |
| Voies et sections d'amplifications | 1 voie, mono amplifiée |
| Puissances | |
| Puissance AES (W) | 1100 W (3) |
| Puissance admissible maximale (W) | 4300 W (4) |
| Caractéristiques physiques | |
| Dimensions H, L, P (mm) | 704 x 530 x 755 mm |
| Poids (kg) | 50 kg |
| Connecteurs | 4 x Speakon NL4MP (5) |
| IP | 43 |

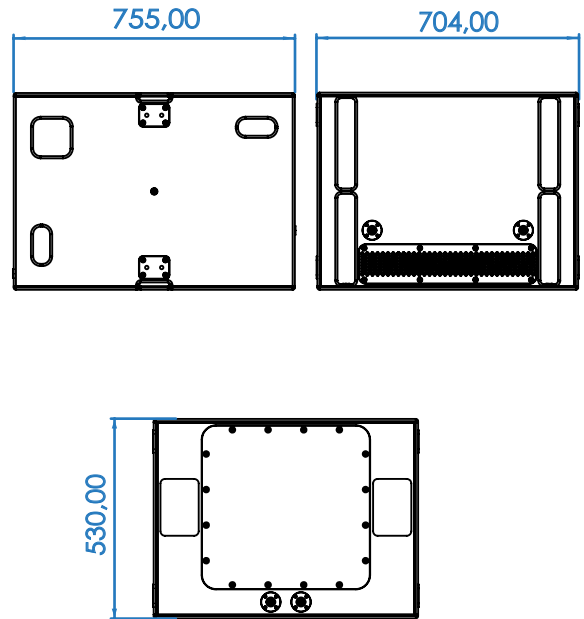

(1) Niveau crête à 1m, 2π sr, avec bruit rose de facteur de crête de 12dB et preset APG

(2) Directivité nominale à -6dB

(3) Puissance continue selon AES2-2012 dans Re

(4) Puissance instantanée selon AES2-2012 dans Re

(5) Les embases SPEAKON 4 sont câblées point chaud en 1+, point froid en 1- (2+, 2- non connectés)

UCTRUSS

| | |
|----------------------------|----------------------|
| Caractéristiques physiques | |
| Dimensions H,L,P (mm) | 136,7 x 520 x 656 mm |
| Poids (kg) | 10,3 kg |
| Charge maximum (kg) | 380 kg |

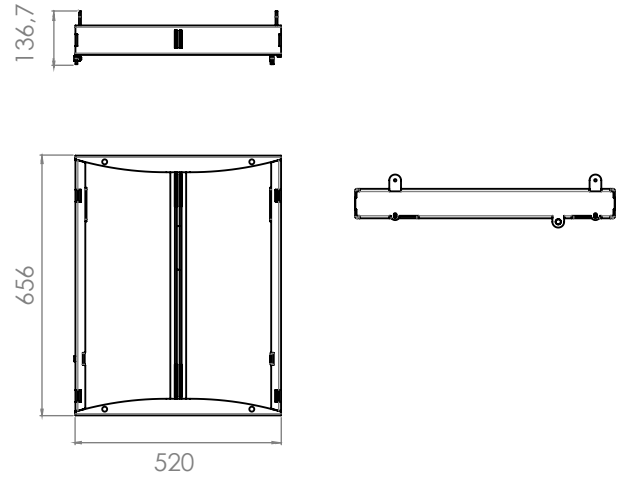

UCSTACK

| | |
|----------------------------|---------------------|
| Caractéristiques physiques | |
| Dimensions H,L,P (mm) | 73 x 500 x 390,5 mm |
| Poids (kg) | 3,4 kg |
| Charge maximum (kg) | - |

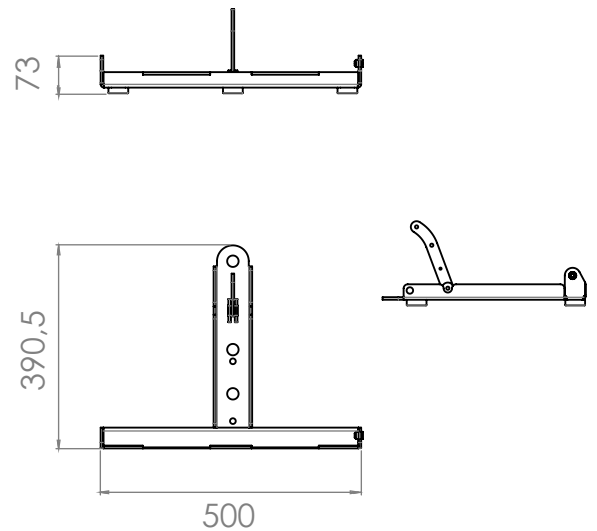

UCRAIL

| | |
|----------------------------|--------------------|
| Caractéristiques physiques | |
| Dimensions H,L,P (mm) | 103 x 501 x 576 mm |
| Poids (kg) | 5,8 kg |
| Charge maximum (kg) | 140 kg |

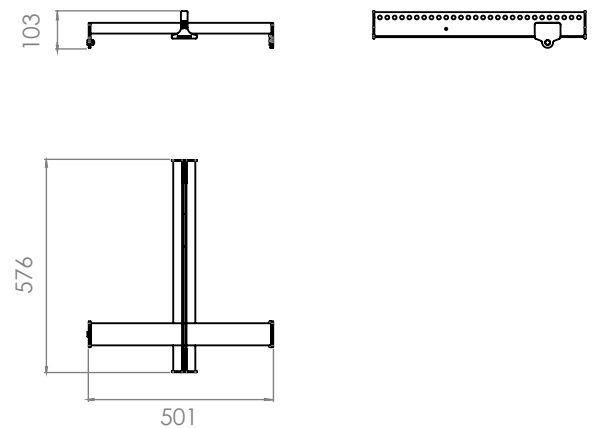

APG

Arbane Groupe
8 Rue Johannes Gutenberg - 44340 Bouguenais- France
Tél : 02.40.46.66.64
www.apg.audio

